



CiUPivotDoor

Bedienungsanleitung



ClickitUp[®]
by ErgoSafe[®]

Inhaltsverzeichnis

Einleitung.....	3
Technische Spezifikation.....	3
Produktübersicht.....	4
Wareneingang.....	5
Vorbereitungen.....	6
Installation.....	6
Verwendung.....	13
Wartung.....	14
Garantie.....	14
Fehlerbehebung.....	14
Demontage.....	15
Recycling.....	15



Entworfen und hergestellt in Schweden. Das Glasgeländer von ErgoSafe unter der Marke ClickitUp® ist durch eingetragene Designs geschützt: EU 002416248-0001-0005 (März 2014), GB 90024162480001-0005, EU 015096653-0001-0002, GB, NO DM/2513503. Der Designschutz bedeutet, dass kein anderer Akteur innerhalb der EU, des Vereinigten Königreichs oder Norwegens das gesetzliche Recht hat, Kopien der Glasgeländer von ErgoSafe herzustellen, zu verkaufen oder zu importieren.

Einleitung

CiUPivotDoor ist eine pivotgelagerte Glastür, die für die Verwendung zusammen mit dem ClickitUpPlus-Glassystem vorgesehen ist. Dieses Handbuch enthält technische Informationen sowie Schritt-für-Schritt-Anweisungen für die korrekte Installation. Um ein vollständiges Verständnis der Funktion des Produkts, der Montagereihenfolge und der relevanten Sicherheitsaspekte sicherzustellen, muss das gesamte Handbuch vor Beginn der Installation gelesen werden. Eine fehlerhafte Installation kann zu Verletzungsgefahr, Schäden am Produkt sowie zum Erlöschen der Garantie führen.

Technische Spezifikation

Beschreibung	Verglaste Pendeltür mit Pivotaufhängung
Befestigung	Befestigung am Boden, an der Überkonstruktion und an angrenzenden ClickitUpPlus-Elementen
Material	Glas, Aluminium und Edelstahl
Glas	10 mm Einscheiben-Sicherheitsglas (ESG)
Höhe	2090 mm
Breite	1100 mm
Tiefe	95 mm
Schloss	Schwarzes Schlüsselschloss zur Verriegelung von innen und außen
Griff	Schwarzer zylindrischer vertikaler Griff auf Innen- und Außenseite
Oberflächenbehandlung	Pfosten und Befestigungen werden standardmäßig in schwarzer Eloxalausführung geliefert

Produktübersicht

CiUPivotDoor ist eine verglaste Pendeltür mit Pivotaufhängung, die sich sowohl nach innen als auch nach außen öffnen lässt. Sie wird mit Griffen auf beiden Seiten des Türblatts bedient und ein integriertes Schlüsselschloss ermöglicht das Verriegeln von innen und außen. Die Tür wird in festen Abmessungen geliefert und kann rechts- oder linksanschlagend montiert werden. Ober- und Unterteil dienen als Befestigungspunkte bei der Installation in Kombination mit der Befestigung an angrenzenden ClickitUpPlus-Elementen. Weitere Informationen siehe Zeichnung unten. Alle Maße sind in Millimetern angegeben.

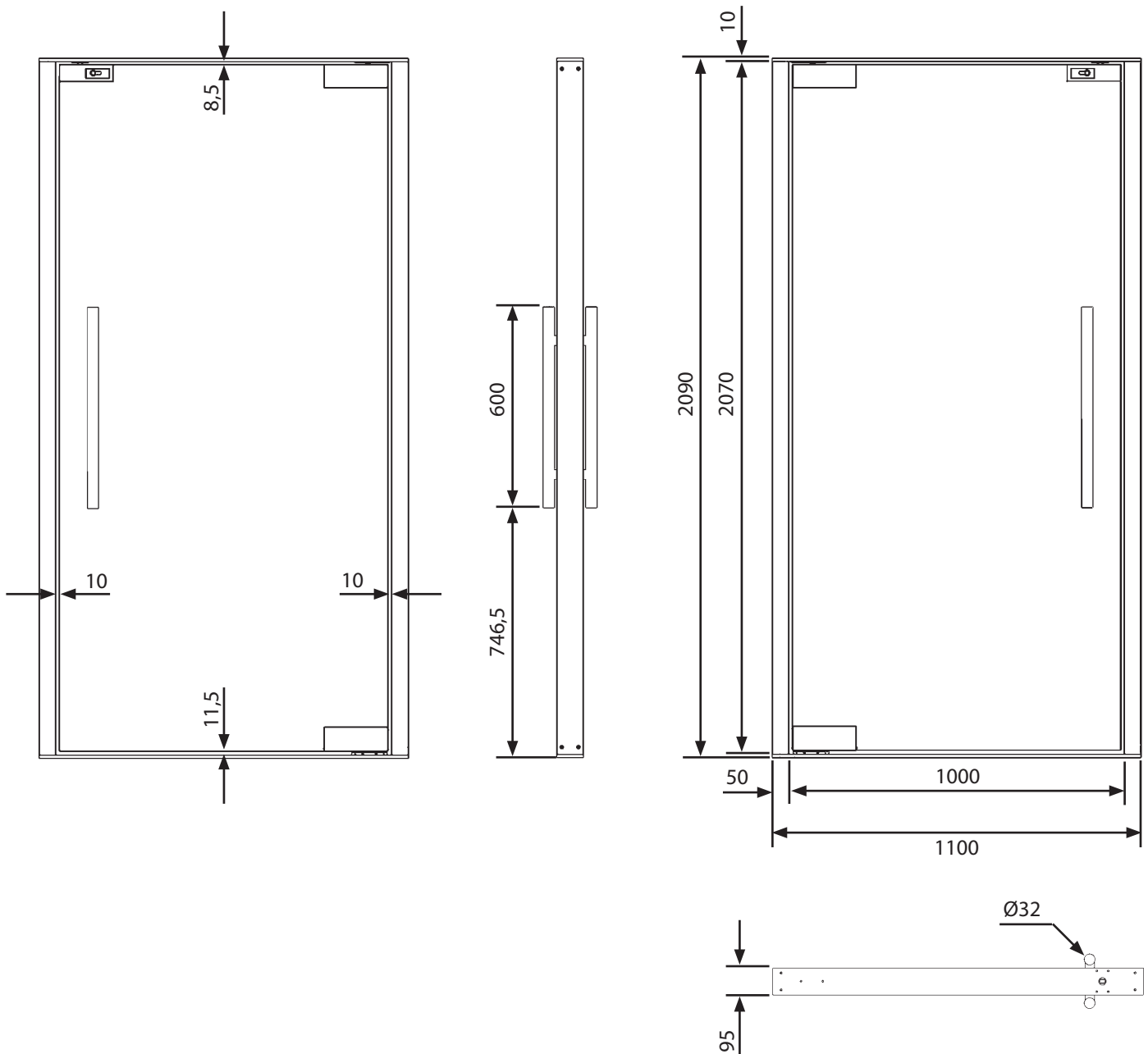

Das Türblatt wird separat vom Rahmen geliefert und ist mit vormontierten Pivot-Scharnieren und Schlossgehäuse ausgestattet, um die Installation zu erleichtern. Die Bodenplatte für das untere Pivot-Scharnier ist im unteren Rahmenteil montiert. Der obere Pivot-Stift sowie die Griffe werden separat geliefert und gemäß beiliegender Anleitung montiert.

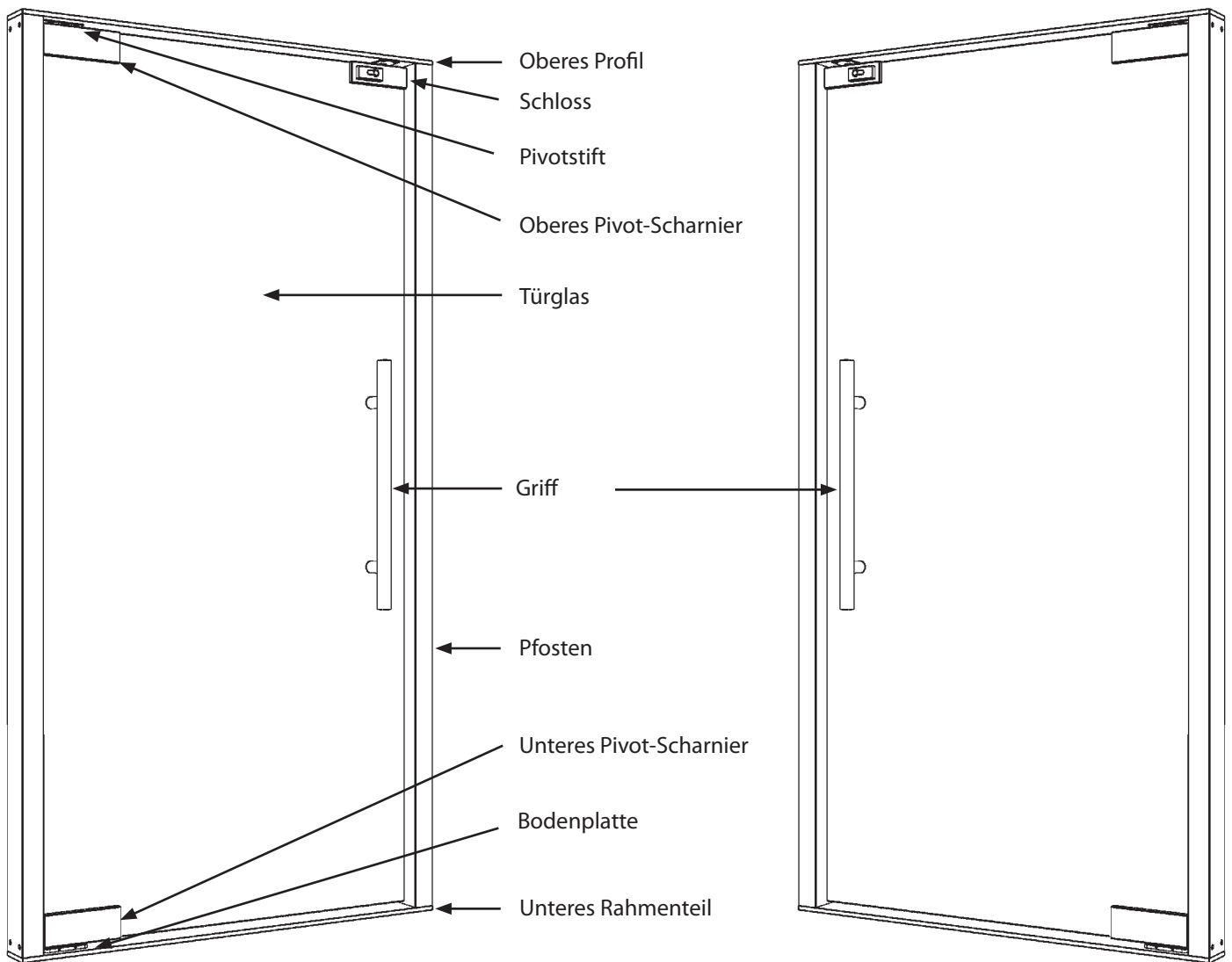

Anlieferung

Wareneingangskontrolle

Bei Erhalt der Lieferung ist der Empfänger dafür verantwortlich, den Zustand der Ware und die Anzahl der Packstücke gemäß Lieferschein zu überprüfen. Sichtbare Schäden sind zu fotografieren, solange das Produkt noch verpackt ist, und direkt auf dem Lieferschein sowie dem Fahrer und dem Transportunternehmen vor Unterzeichnung zu melden. Verdeckte Schäden sind unverzüglich nach Entdeckung, spätestens jedoch innerhalb von sieben Tagen nach Erhalt, zu dokumentieren und zu melden. Nach Ablauf dieser Frist können keine Ansprüche mehr geltend gemacht werden. Verdeckte Schäden können nur gemeldet werden, wenn sich die Ware noch am Abladeort befindet.

Entladen von Palette

Stellen Sie die Palette vor Beginn des Entladens auf einen stabilen und ebenen Untergrund. Um Personen- und Produktschäden zu vermeiden, sollte das Entladen kontrolliert erfolgen:

1. Entfernen Sie vorsichtig die Verpackungsfolie.
2. Heben Sie die Komponenten vorsichtig ab. Verwenden Sie beim Anheben des Türblatts immer mehrere Personen, da es schwer und empfindlich ist.
3. Stellen Sie sicher, dass die verbleibenden Komponenten stabil stehen und einzeln gesichert sind, um ein Umkippen zu verhindern.

Vorbereitungen

Um eine reibungslose und korrekte Installation der CiUPivotDoor zu gewährleisten, sind vor Beginn der Arbeiten folgende Vorbereitungen zu treffen.

- Prüfen Sie, ob der Untergrund eine ausreichende Tragfähigkeit besitzt, um das Eigengewicht der Tür sowie die durch Wind und normale Nutzung entstehenden Belastungen aufzunehmen.
- Der Untergrund muss eben und gleichmäßig sein, um eine korrekte Montage und Funktion sicherzustellen.
- Die Befestigungsflächen müssen so dimensioniert sein, dass eine sichere Befestigung möglich ist. Bei der Befestigung an Beton sollte eine Gummimatte oder eine andere isolierende Barriere zwischen Halterung und Betonoberfläche angebracht werden, um das Risiko von Korrosion und Schäden zu minimieren.
- Prüfen Sie, ob Öffnungsmaß und Türmaß mit Zeichnung und Bestellung übereinstimmen.
- Wählen Sie Befestigungselemente, die auf das Material des Untergrunds und der Aufbaustruktur abgestimmt sind. Bei der Montage in Konstruktionen mit Entwässerungssystemen in unmittelbarer Nähe der Befestigungspunkte sind korrosionsbeständige, abgedichtete Schraubverbindungen zu verwenden, um das Eindringen von Wasser zu verhindern.
- Planen Sie die Position der Tür vor Beginn der Installation.
- Stellen Sie sicher, dass ausreichend Platz für eine sichere Handhabung vorhanden ist, unter Berücksichtigung von Gewicht und Größe.
- Nicht alleine anheben.
- Vermeiden Sie die Installation des Produkts bei starkem Wind oder ungünstigen Wetterbedingungen.

Installation

1. Befestigung des Türrahmens

Es wird empfohlen, mit der Befestigung des Türrahmens am Untergrund und an der Aufbaustruktur zu beginnen. Prüfen Sie, ob der Rahmen lot- und waagrecht ausgerichtet ist. Befestigen Sie den Rahmen anschließend mit geeigneten, materialangepassten Befestigungsmitteln. Bei der Montage sollten die Befestigungen sowohl im oberen als auch im unteren Bereich möglichst nahe an den Ecken positioniert werden. Dies gewährleistet maximale Stabilität und minimiert das Risiko von Bewegungen oder Verformungen der Konstruktion.

Da das Unterteil direkt auf dem Untergrund aufliegt, kann zwischen Oberteil und Aufbaustruktur ein kleiner Spalt entstehen. Um ein Durchbiegen des Oberteils beim Anziehen der Schrauben zu vermeiden, muss dieser Spalt vor der Befestigung mit einem Distanzstück ausgeglichen werden.

Der Türrahmen muss zusätzlich seitlich an angrenzenden ClickitUpPlus-Elementen befestigt werden, um die Stabilität zu gewährleisten. Diese Befestigung darf ausschließlich im grün markierten Bereich, 70–110 mm unterhalb des oberen Rahmenteils, erfolgen, um bewegliche Teile von ClickitUpPlus nicht zu beeinträchtigen.

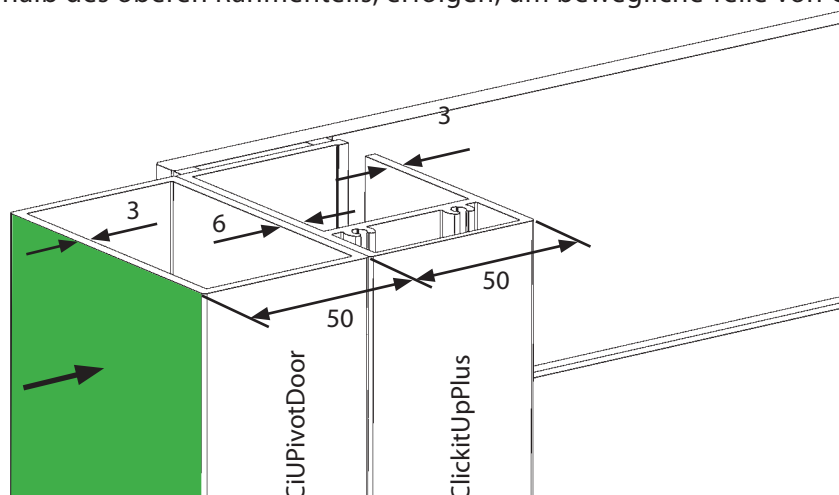

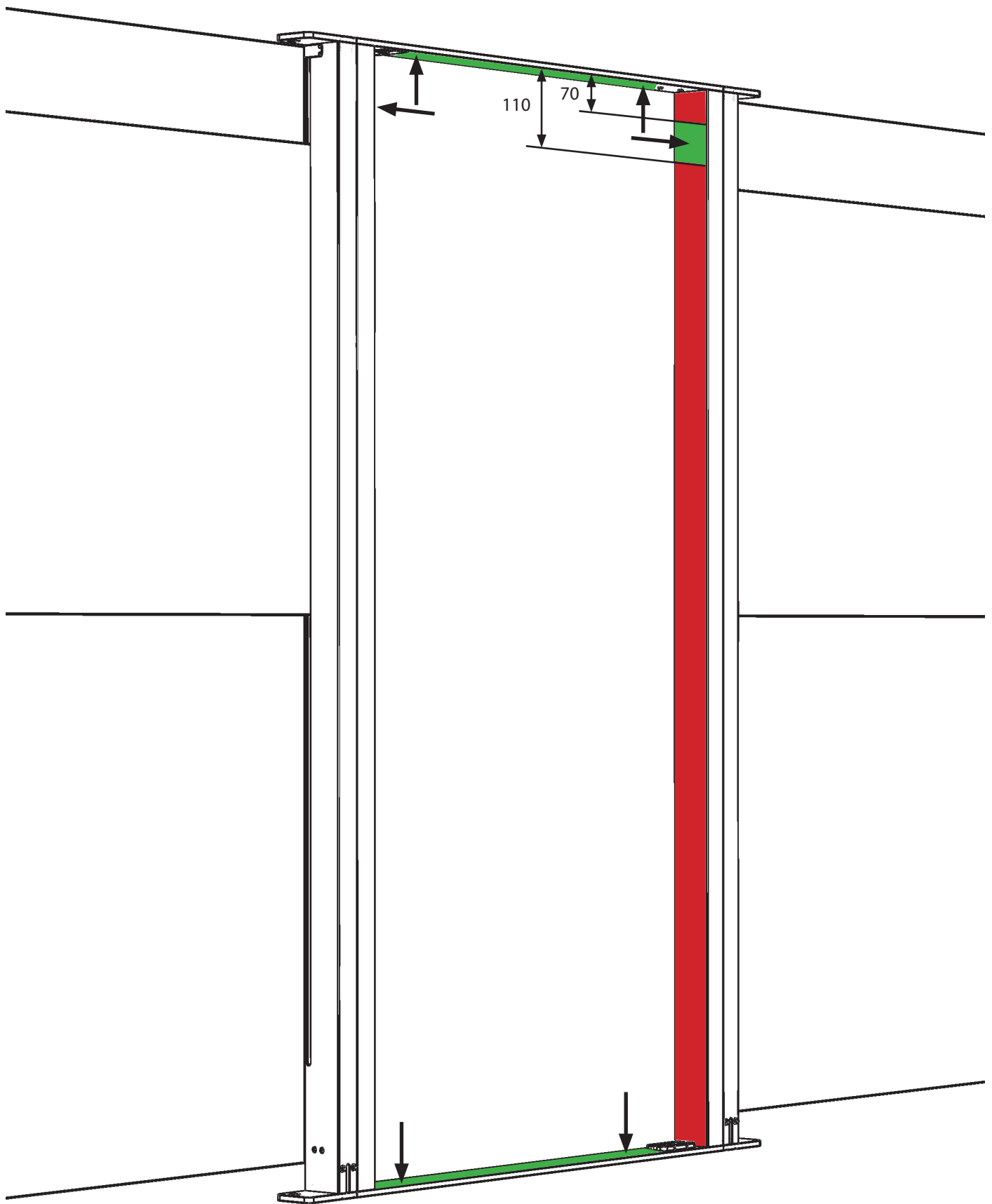

2. Montage des Türblatts

Das Türblatt wird mit vormontierten oberen und unteren Pivot-Scharnieren geliefert. Die Bodenplatte des unteren Scharniers ist im Unterteil montiert. Der Pivot-Stift wird montiert, nachdem das Türblatt im Rahmen positioniert wurde.

- Prüfen Sie, dass der Pivot-Stift in das obere Pivot-Scharnier gedrückt, jedoch nicht festgeschraubt ist.
- Prüfen Sie, dass der Schlossriegel abgesenkt ist (in offener/entriegelter Position).
- Heben Sie das Türblatt in den Rahmen und hängen Sie das untere Scharnier in die Bodenplatte ein.
- Öffnen Sie die Tür etwa 90°, um Zugang zum oberen Pivot-Stift zu erhalten. Stützen Sie das Türglas während des gesamten Vorgangs an der Unterkante, da es in diesem Stadium nur durch das untere Scharnier gehalten wird.
- Schrauben Sie den Pivot-Stift im oberen Rahmenteil fest, um das Türblatt zu sichern.

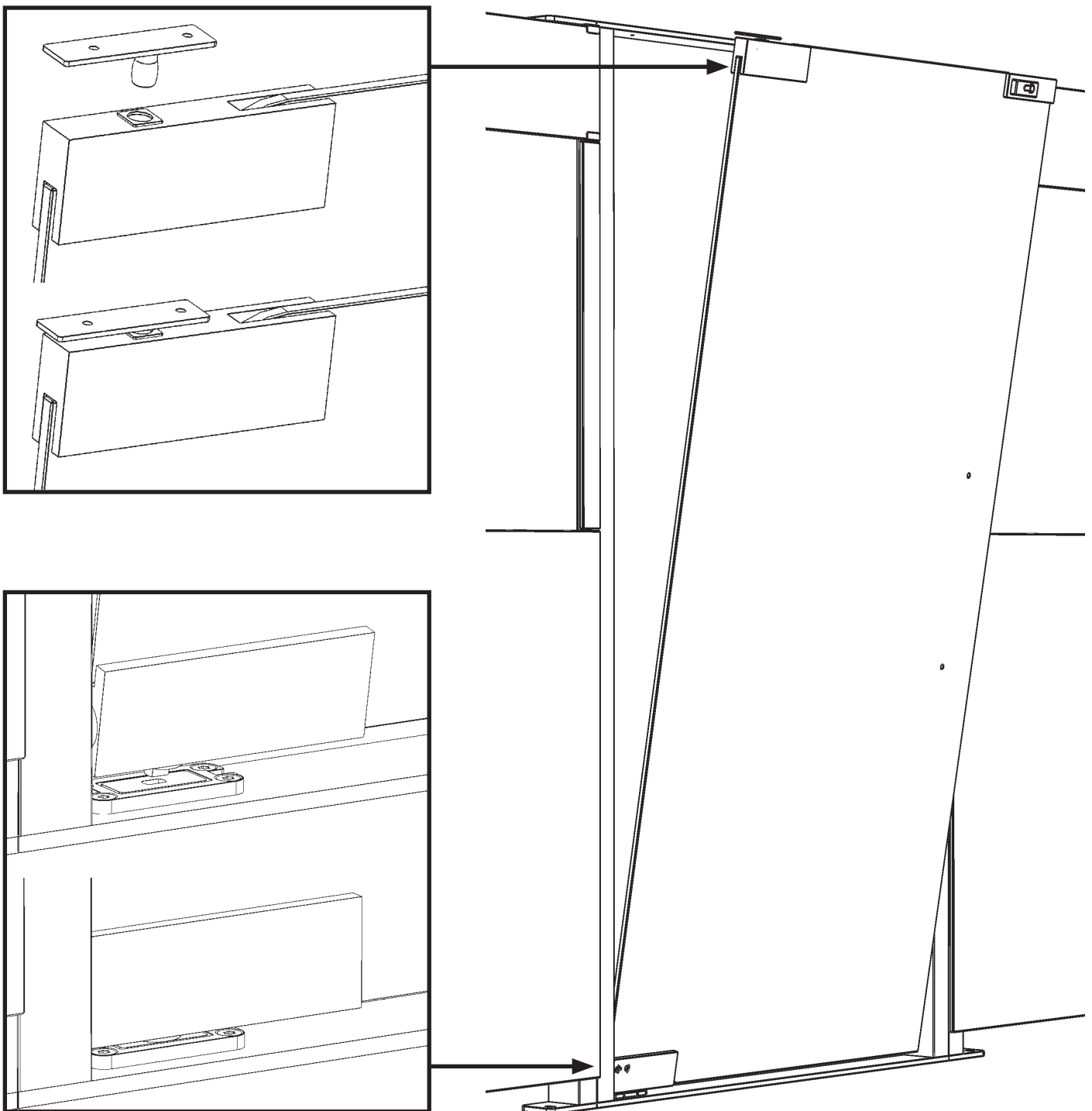

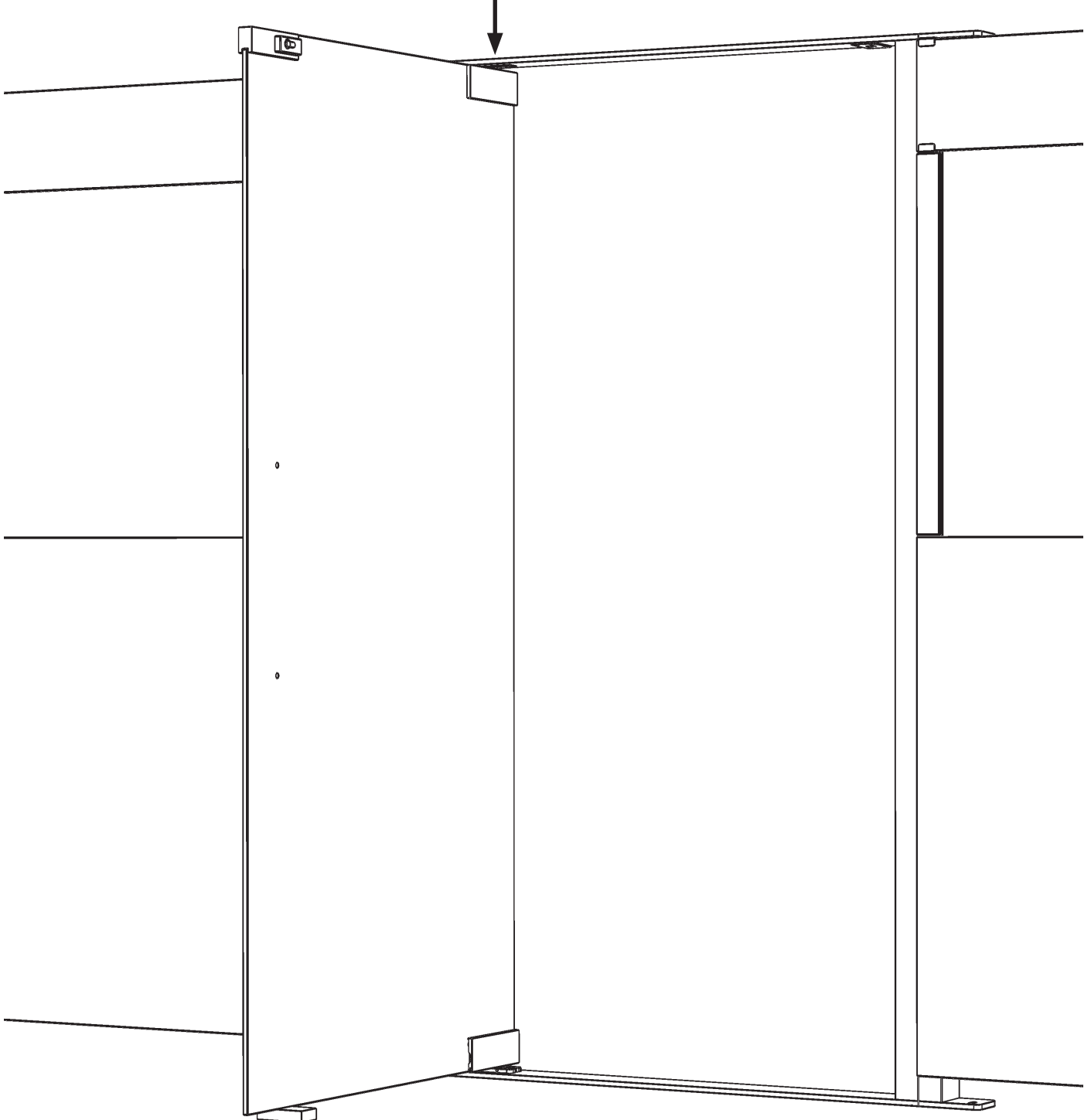
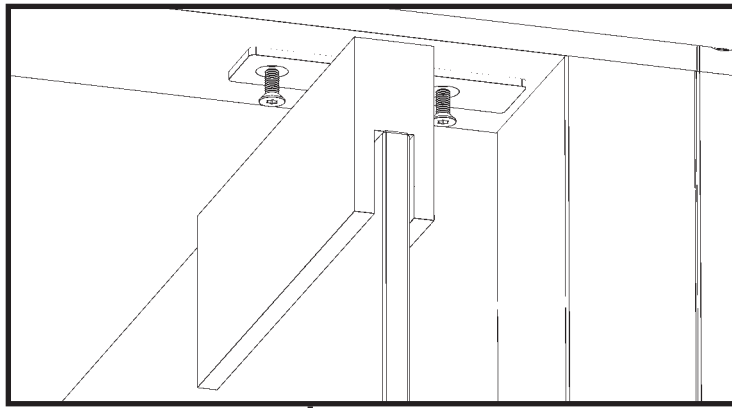

3. Montage der Griffe Montieren

Sie die Griffe auf beiden Seiten des Türblatts. Vergessen Sie nicht, die Dichtungen zwischen Glas und Griffen einzusetzen, um Punktbelastungen und Glasbruch zu vermeiden. Ziehen Sie die Schrauben gleichmäßig mit moderatem Drehmoment an.

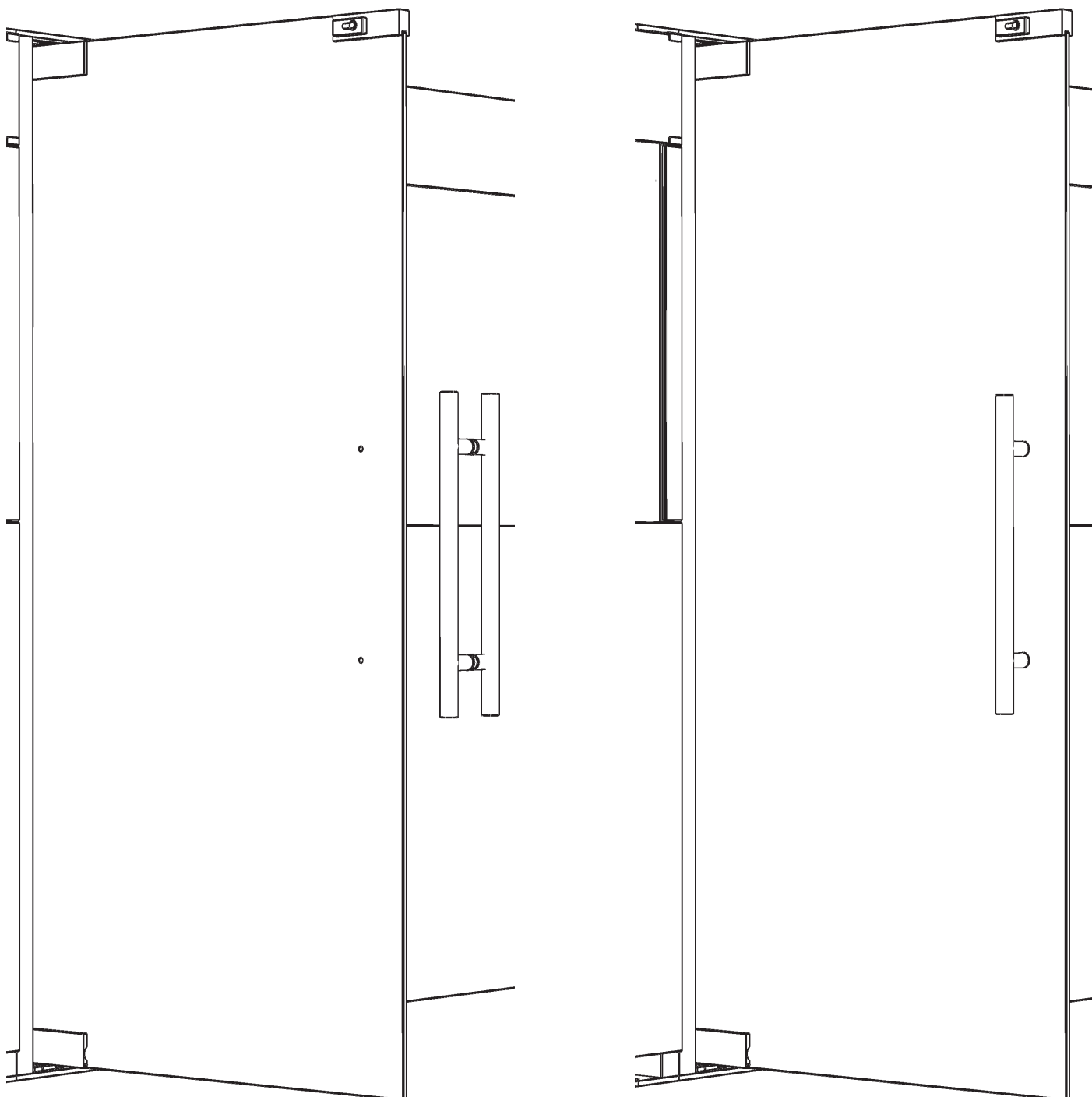

4. Einstellung der Pivot-Scharniere

Das untere Scharnier bietet mehrere Einstellmöglichkeiten zur Anpassung der Türfunktion bei Bedarf.

- **Grundposition des Türblatts:** Die Bodenplatte des unteren Scharniers kann mit sechs Schrauben feinjustiert werden, um die korrekte Positionierung des Türblatts sicherzustellen. Verwenden Sie den mitgelieferten Innensechskantschlüssel.

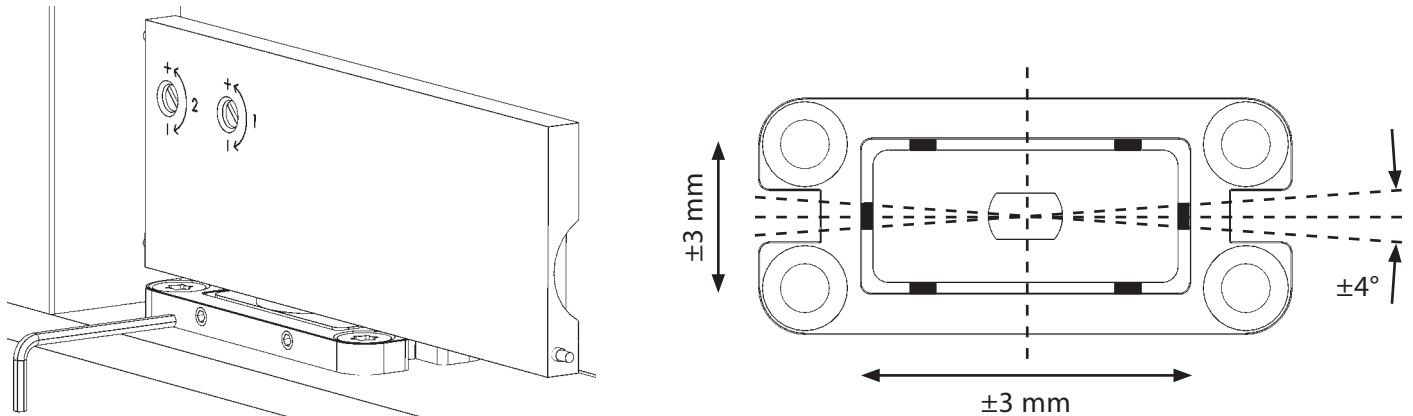

- **Öffnungswinkel und Feststellposition:** Die Tür kann bis zu 160° in beide Richtungen geöffnet werden. Bei 90° stoppt sie in einer festen Position, kann jedoch durch weiteres Drücken leicht weiter geöffnet werden.
- **Schließgeschwindigkeit:** Regelt die Geschwindigkeit von der geöffneten bis zur nahezu geschlossenen Position. Eine höhere Geschwindigkeit führt zu einem schnelleren Schließen, während eine niedrigere Geschwindigkeit für eine sanftere Bewegung sorgt.
- **Endschließgeschwindigkeit:** Regelt das Abbremsen während der letzten etwa 10°, bevor die Tür die geschlossene Position erreicht. Eine niedrigere Endschließgeschwindigkeit sorgt für ein sanftes Schließen, während eine höhere Endschließgeschwindigkeit ein direkteres Schließen bewirkt.

Beachten Sie, dass die Schließ- und Endschließgeschwindigkeit des Scharniers temperaturabhängig sein kann. Bei niedrigen Temperaturen schließt die Tür langsamer, bei höheren Temperaturen schneller. Dies ist normal und auf die Eigenschaften des Öls zurückzuführen, dessen Viskosität bei Kälte zunimmt.

Die Einstellung der Schließ- und Endschließgeschwindigkeit erfolgt über die Schrauben am Scharnier gemäß der nachstehenden Abbildung.

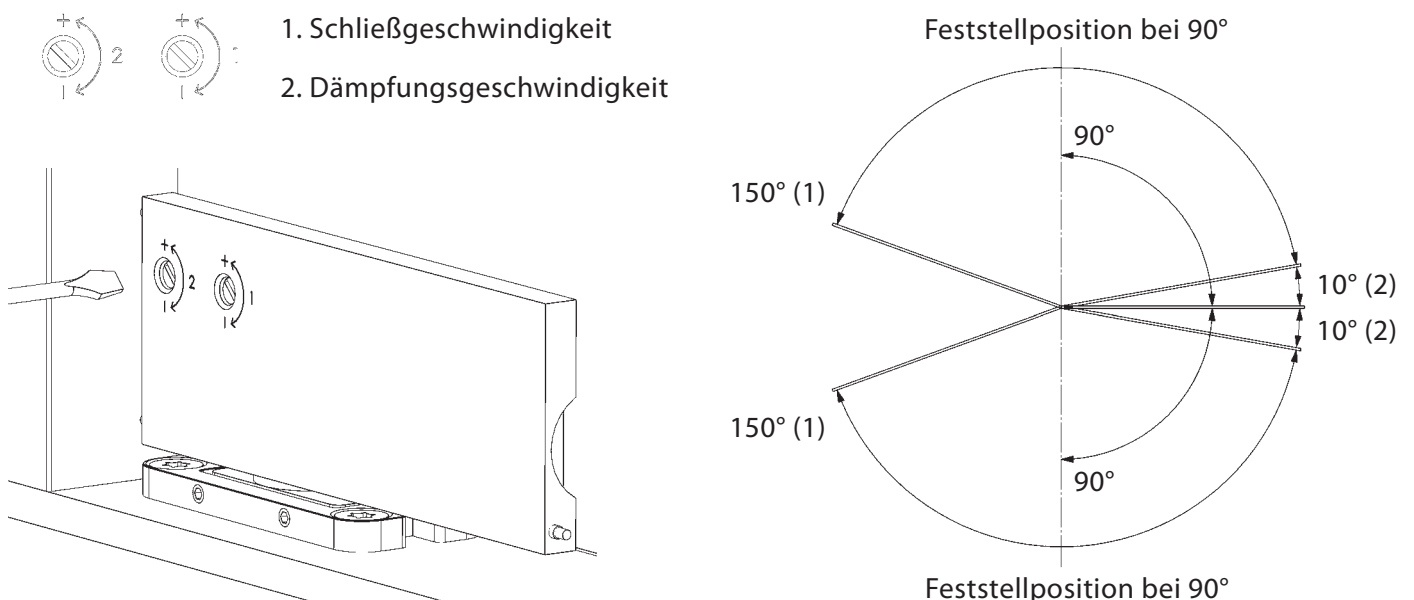

5. Montage der Abdeckkappen

Montieren Sie die Abdeckkappen auf Scharnieren und Schlossgehäuse, um die Komponenten zu schützen und dem Produkt ein einheitliches Erscheinungsbild zu verleihen.

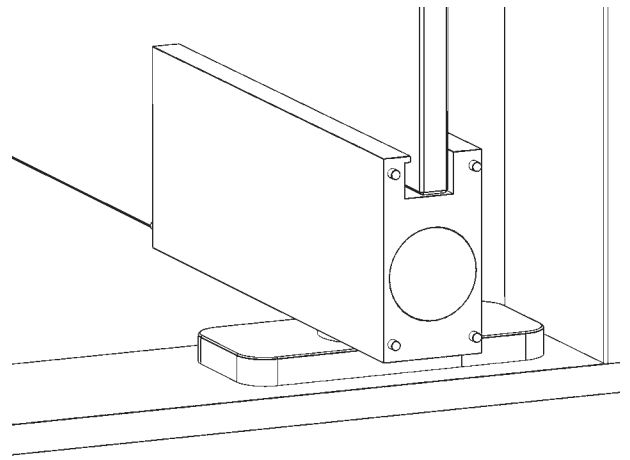
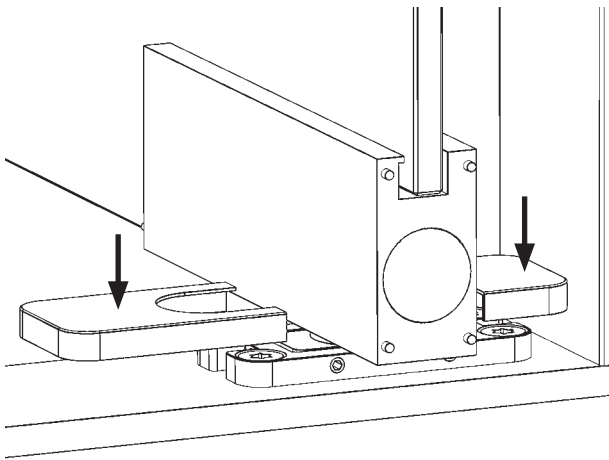

Die meisten Beschläge sind mit festen und federbelasteten Stiften ausgestattet, die die Kappen fixieren. Bei Montage oder Demontage die Federstifte eindrücken, um die Kappe zu lösen.

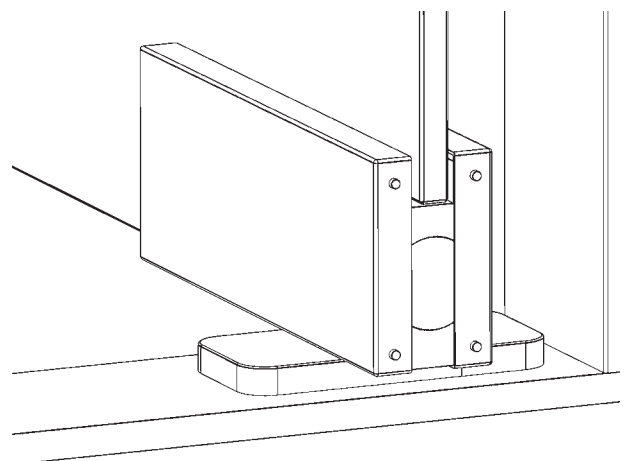
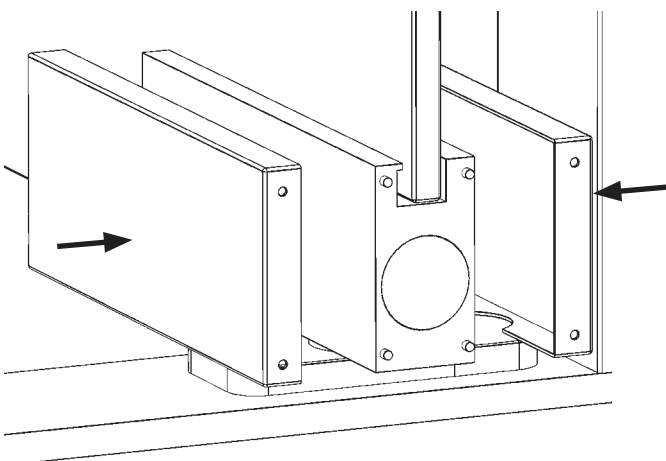
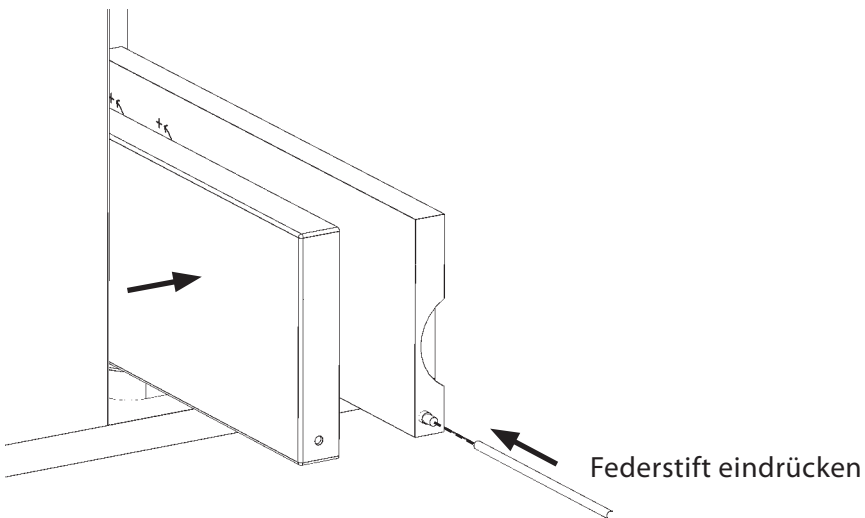

Fahren Sie nach demselben Prinzip fort, bis alle Abdeckkappen montiert sind.

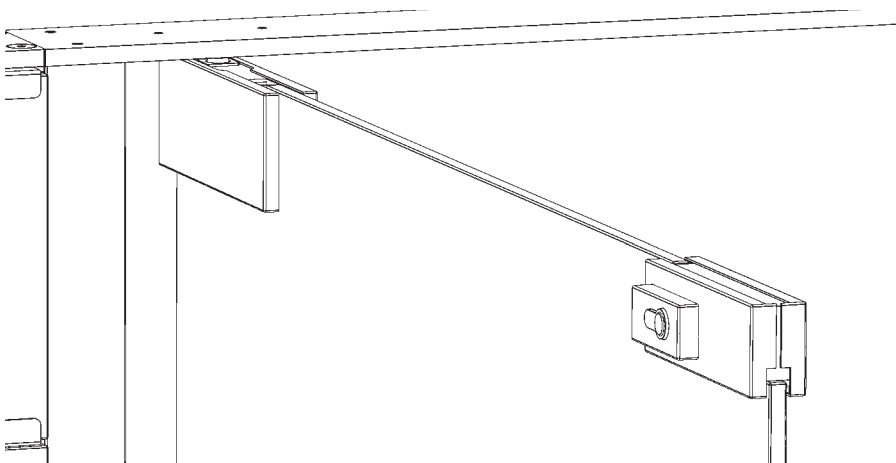
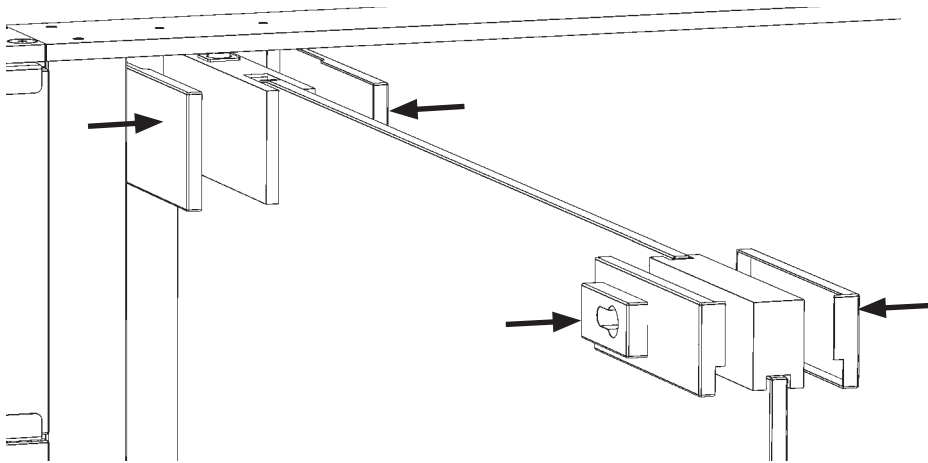

6. Eigenkontrolle

Das Produkt ist nach der Montage zu überprüfen, um eine ordnungsgemäße Funktion sicherzustellen.

- Prüfen Sie, ob sich die Tür in beide Richtungen leicht öffnen und schließen lässt.
- Prüfen Sie, ob Schloss und Griff ordnungsgemäß funktionieren.
- Stellen Sie sicher, dass keine Teile beschädigt oder falsch montiert sind.

7. Kontrastmarkierung

Verbessern Sie Sicherheit und Zugänglichkeit durch Anbringen von Kontrastmarkierungen auf Glasflächen. In vielen Ländern ist dies in öffentlichen Bereichen gesetzlich vorgeschrieben. Die Markierungen sollten in zwei Höhen angebracht werden, damit sie für sitzende und stehende Personen deutlich sichtbar sind. Form und Farbe können variieren, müssen jedoch einen ausreichenden Kontrast zum Hintergrund bieten. Prüfen Sie stets die geltenden Vorschriften am Montageort.

Verwendung

Die Tür wird durch leichten Druck in beide Richtungen geöffnet und geschlossen und kehrt automatisch in die geschlossene Position zurück, da das Pivotband mit einer Selbstschließfunktion ausgestattet ist. Die Tür ist sorgfältig zu bedienen, um Schäden an Glas, Beschlägen und Rahmen zu vermeiden.

Warnung – Quetschgefahr

Beachten Sie, dass der Freiraum zwischen der Bandseite des Türblatts und dem Rahmen eine potenzielle Quetschstelle darstellt. Vermeiden Sie es, beim Öffnen und Schließen die Finger in diesem Bereich zu platzieren.

Starker Wind

Bei starkem Wind ist die Tür geschlossen zu halten und in exponierten Umgebungen zusätzlich zu verriegeln, um unbeabsichtigte Bewegungen zu verhindern, die zu Personen- oder Sachschäden führen können.

Wartung

Das Produkt erfordert nur minimalen Wartungsaufwand; eine regelmäßige Reinigung und Sichtprüfung werden jedoch empfohlen, um eine dauerhafte Funktion und Sicherheit zu gewährleisten.

- Reinigen Sie die Außenseiten der Aluminiumprofile mit einem feuchten Tuch und einem milden Reinigungsmittel. Verwenden Sie keine starken Säuren, alkalischen Reiniger oder Scheuermittel, die die Eloxalschicht beschädigen können.
- Reinigen Sie das Glas mit einem weichen Tuch oder Schwamm sowie lauwarmem Wasser und einem milden Reinigungsmittel. Vermeiden Sie scheuernde Reinigungsmittel oder Werkzeuge, die die Glasoberfläche verkratzen können.
- Reinigen Sie das Schloss mit einem trockenen Tuch oder Druckluft. Schmieren Sie bewegliche Teile mit einem Schloss-Spray.

Garantie

Damit die Garantie gültig ist, müssen folgende Bedingungen erfüllt sein:

- Im Falle eines Garantieanspruchs ist der Verkäufer zur Prüfung der Reklamation gemäß den geltenden Garantiebedingungen zu kontaktieren. Der Verkäufer ist dafür verantwortlich zu bestätigen, ob der Mangel von der Garantie abgedeckt ist. Bitte beachten Sie, dass alle Eingriffe oder Maßnahmen, die ohne Genehmigung der Reklamationsabteilung von ErgoSafe durchgeführt werden, auf eigenes Risiko erfolgen und zum Erlöschen der Garantie führen.
- Bei Garantieansprüchen ist die Seriennummer des Produkts anzugeben, zusammen mit einem Foto, das den geltend gemachten Mangel deutlich zeigt.
- Im Falle eines Austauschs von Teilen sind diese zwingend an den Verkäufer zurückzusenden. Andernfalls verliert der Kunde den Anspruch auf Garantieleistung.

Die Garantie umfasst nicht: Fehlerhafte Montage oder Setzungen im Fundament oder in der Holzkonstruktion.

Fehlersuche

Die Tür schließt nicht vollständig. Eine mögliche Ursache kann Schmutz oder eine Blockierung im Scharnier oder Rahmen sein. Maßnahme: Prüfen Sie, dass nichts die Bewegung der Tür blockiert, und reinigen Sie bei Bedarf.

Die Tür öffnet sich zu stark. Eine mögliche Ursache kann sein, dass die Tür zu wenig Öffnungs-/Bremswiderstand hat. Maßnahme: Erhöhen Sie den Öffnungs-/Bremswiderstand.

Die Tür bewegt sich bei Wind unkontrolliert. Die Tür ist unverschlossen oder hat zu wenig Öffnungs-/Bremswiderstand. Maßnahme: Verriegeln Sie die Tür oder erhöhen Sie den Öffnungs-/Bremswiderstand.

Die Tür kann nicht verriegelt werden. Eine mögliche Ursache ist ein Fehler im Verriegelungsmechanismus oder eine falsche Einstellung, zum Beispiel der Scharniere. Maßnahme: Kontaktieren Sie bei Bedarf den Wiederverkäufer.

Demontage

Falls eine Demontage erforderlich ist, beispielsweise für Service, Versetzung oder Recycling, ist diese mit derselben Sorgfalt wie bei der Montage durchzuführen.

Recycling

CiUPivotDoor wurde unter Berücksichtigung recycelbarer Materialien entwickelt und trägt zu einem nachhaltigeren Lebenszyklus bei. Am Ende der Lebensdauer können die Komponenten einfach demontiert, getrennt und gemäß den geltenden Vorschriften und Empfehlungen für das Materialrecycling sortiert werden.



ClickitUp[®]

by ErgoSafe[®]